

**GROVE**

BESCHILDERUNG FAHRERHAUS, RO  
 SIGNS AND SYMBOLS DRIVERS CAB, Ro

BILDTAFEL  
 PICTORIAL DISPLAY

**GMK3060**

02.17

**4183680-ETL A**

1/1

2

**Atenție**  
 Acționarea direcției  
 este posibilă numai  
 cu motorul pornit

03087531-A

4

**ATENȚIE**

Înainte de a efectua lucrări de sudură la această macara, trebuie

1. Oprit motorul
2. Decuplată bateria
3. Desfăcute două dispozitive de preluare a presiunii de la cilindrul basculant
4. Scoasă fișa sistemului electronic de deplasare
5. Scoasă legătura la masă a dinamului
6. În cazul efectuării lucrărilor de sudură legătura la masă se efectuează în zona de sudură (distanță max. 1 m)  
 În caz contrar există pericol de deteriorare.

03067527-A

5

Direcția optimă la viteză mică sau  
 direcția rigidă la locul de utilizare sunt  
 posibile numai dacă sistemul de  
 direcție este deblocat.

03276102-A

1

Bulonul de roată și piulița pentru fixarea roții au  
 poziția corectă de abia după primele deplasări.  
 De aceea trebuie strânse din nou piulițele pentru  
 fixarea roților.  
 Reclamații ulterioare datorate piulițelor de fixare  
 slăbite, nu vor fi acceptate.

03087532-A

6

**ATENȚIE LA LUCRĂRILE  
 DE SUDURĂ**

Acest vehicul este dotat cu:  
**CONDUCE**  
**pollamidă (PA)®**  
 din poliamidă 12  
**ATENȚIE LA LUCRĂRILE  
 DE SUDURĂ!**  
 Feriți conductele de acțiunea  
 căldurii (scântei, fiăcări,  
 stropi de sudură)!  
**Temperatură de  
 durată admisă:**  
**+100 °C.**  
**Temperatură admisă fără  
 presiune de lucru: +130 °C  
 60 min.**

03276103-A

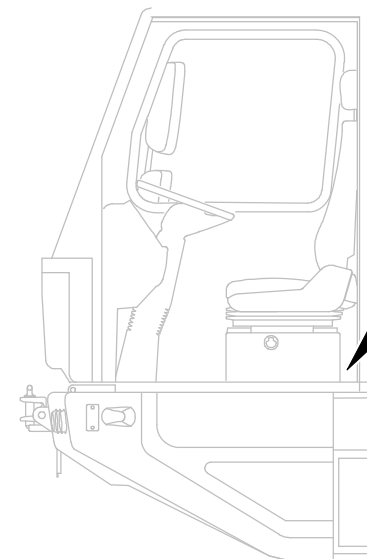
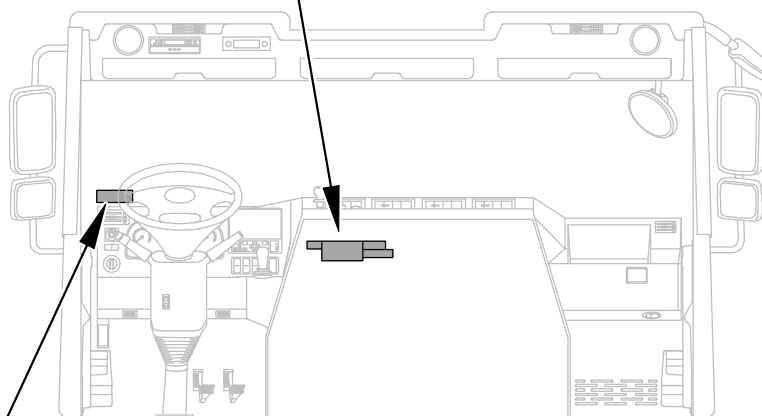

Înainte de părăsirea cabinei trebuie  
 acționată frâna de mână

03067528-A

3